

שתי משניות ליום משנה שלמה

יו"ל ע"י משנה שלמה

העמותה להנחלת אהבת התורה
ואהבת ישראל (ע"ר)

מס' עמותה: 580553329

משנה שלמה עמותה
להנחלת אהבת התורה
ואהבת ישראל (ע"ר)

טל': 052-5802345 מייל: mishna.shlema@gmail.com
כתובת: עין שמש 23 גני תקווה 55900

פרויקט שתי משניות ליום - לעילוי נשמת
הרה"ק רבי אברהם מתתיהו ב"ר מנחם נחום זצוק"ל כ"ק האדמו"ר מסטנשט
הרה"ק רבי חיים זאנוויל ב"ר משה זצוק"ל כ"ק אדמו"ר מריבניץ

"תנא דבי אליהו כל השונה הלכות בכל יום מובטח לו שהוא בן העולם הבא שנאמר: "הליכות עולם לו"
אל תיקרי הליכות אלא הלכות". - רש"י: הלכות - משנה וברייתא, הלכה למשה מסיני.

הלימוד היומי לעילוי נשמת

רבי יוסף דוד ב"ר אברהם יצחק זינצהיים זצ"ל
הרה"ק רבי מנחם נחום בהרה"ק ר' יוחנן מרחמיסטריווקא זצ"ל
הרה"ק רבי מרדכי בהרה"ק ר' גדליה משה גולדמן מזוועהל זצ"ל
הרה"ק רבי איתמר בהרה"ק ישראל יצחק זצ"ל

משנה י'

רבינו עובדיה מברטנורא

המאהיל על המת ונוגע בכלים - הכלים
טמאין טומאת שבעה מטעם חיבורים,
כגון דבשעה שנגע במת או מאהיל עליו,
נוגע כמו כן בכלים.
ואם יש בידיו פותח טפח טמאים - כיון
דידיו מאהילות על המת ועל הכלים,
מביאות את הטומאה.
שני בתים - ופתחיהן מכוונים זה כנגד זה.
מביא את הטומאה - ונשאר שני הבתים
טמאים. דאזהל של ידיו מצרף את
הטומאה כאילו שני החצאים מונחים
בוה ובוה.
ואם לאו - דאין בידיו פותח טפח, גברא
מיהא טמא הוי כרתנן לקמן ועל עצמן
בכל שהן, אבל שני הבתים טהורים.

הנוגע במת והנוגע בכלים, או המאהיל על המת והנוגע בכלים יש מפרשים
שהמדובר כאן בטומאה בחיבורים, היינו שבשעה שנגע האדם במת, או שהאהיל על המת נגע
גם בכלים, ויש מפרשים שאין חובה להעמיד את המשנה בחיבורים, אלא שהמדובר שלאחר
שנגע במת, או האהיל עליו, נגע בכלים - הכלים טמאין שבעת ימים. מקרה חדש, אם אדם
מאהיל על המת ומאהיל על הכלים כגון שביד אחת האהיל על המת ובידו השנייה
האהיל על הכלים, או הנוגע במת ומאהיל על הכלים שבזמן שנגע במת האהיל על
הכלים - הכלים טהורים לפי שאדם הנטמא במת אינו מטמא באוהל, אלא במגע בלבד,
אם יש בידו ויש גורסים בידיו פותח טפח היינו שפס ידו רחב טפח על טפח - הכלים
טמאין שהואיל ויש בידיו שיעור פותח טפח והם מאהילות על המת ועל הכלים, יוצא שהמת
והכלים נמצאים תחת אוהל אחד*. שני בתים שפתחיהם מכוונים זה כנגד זה ובהן כשני
חצאי זיתים ובכל בית יש כחצי זית מן המת, פשט אדם העומד בין שתי הבתים את
שתי ידיו להן יד אחת לבית זה ויד לבית השני, אם יש בידיו שיעור פותח טפח
טפח על טפח - מביא את הטמאה על כל מה שנמצא בשני הבתים, ואפילו אם אין ידיו
מאהילות על הטומאה, לפי שהאוהל של ידיו מצרף את שני הבתים להיות כאוהל אחד, ואין
גופו מפסיק (מפריד) בין האוהלים של ידיו, שהואיל ואדם מקבל טומאה הוא אינו חוצץ, לפיכך
נחשבים שני החצאי זיתים מן המת כאילו הם מונחים תחת אוהל אחד ואם לאו ואם אין
בידיו שיעור פותח טפח - אינו מביא את הטמאה לשני הבתים, ואפילו אם ידיו
מאהילות ממש על הטומאה, אולם במקרה כזה האדם עצמו טמא.

*יש מפרשים שפיסקה זו אינה מתייחסת למה שנאמר 'הנוגע במת ומאהיל על הכלים' אלא
היא מתייחסת רק ל'מאהיל על המת ומאהיל על הכלים' שכן הנוגע במת אינו מאהיל עליו
בהכרח, ולכן לא שייך לגביו עניין אוהל

לעילוי נשמת

מורי ורבי הרה"ק יצחק יגן ב"ר יעקב ורחל זצוק"ל
מור"ר אבי דוד שלום ב"ר שלמה דב וברכה שיפמן ע"ה
הרבנית פערייל דבורה ע"ה בת הרב ישראל צבי יאיר
מרת חיה רויזא בת מוה"ר נטע צבי שלזינגר ע"ה

לקבלת המשנה היומית למייל או לוצאפ ולהנצחות

ניתן לשלוח מייל לכתובת: mishna.shlema@gmail.com

או לשלוח הודעה לנייד: 052-5802345 או: 053-4287288

משנה א'

רבינו עובדיה מברטנורא

כל המיטלטלין מביאין את הטומאה- משום אוהל. שאם האהיל ראשו אחד על המת וראשו אחד על הכלים, מביא להם טומאה.

כעובי המרדע- אפילו אין בו רוחב טפח אלא שיש בהיקפו טפח. דחוט של טפח מקיפו, דגזרו על הקיפו משום עביו.

אקפח את בני- אקברם. קיפוח לשון כריתה וחיתוך. ושבועה היא, אקפח את בני אם אין דבר זה אמת שהלכה זו מקופחת קטועה ומחותכת, דהא פותח טפח בעיניו.

ששמע השומע- כשנשאלה שאלה על ידי מעשה בבית המדרש ושמע שטימא אוהו, ולא ידע משום מה טמא אוהו. הם טמאו את המרדע משום כלים המאהילים על המת, שהכלי עצמו המאהיל על המת טמא בכל שהוא, דלא בעינן פותח טפח אלא להביא את הטומאה תחת ראשו השני, וטמאו את האיכר או מטעם חיבורים או משום דהוה ליה כלים שנגעו במת ואדם בכלים וטמא טומאת שבעה. והשומע טעה לומר דטמא אוהו מטעם שהמרדע מביא עליו טומאה מדין אוהל.

שיחו דברי חכמים מקיימים- שאומרים דמרדע מביא טומאה על האדם הנושא. זימנין דאדם הנושא אין עליו כי אם טומאת ערב, שבגדו מפסיק בין בתיפו למרדע והוי ליה דיקרב בדיקרב לדיקרב, והרואה שמתמאים אותו טומאת ערב יטעה לומר משום אוהל טמא אוהו לפי שיש בהיקפו טפח, ואתי למימר דטומאת אוהל אין בה כי אם טומאת ערב. הלכך גזרו עליו בעובי המרדע לטמא טומאת שבעה מדבריהם משום אוהל.

ועל עצמן בכל שחן- דכלי המאהיל על המת טמא אפילו כל שהוא.

ועל שאר אדם וכלים- שתחת המרדע. בפותח טפח. כיון דאין להם טומאה כלל אין שייך לגזור על הקיפו משום עביו.

כל הכלים המיטלטלין מביאין את הטמאה משום אוהל, כלומר שאם הם מאהילים בצד אחד שלהם על המת, ובצידם השני הם מאהילים על דברים טהורים, מביאים הם את הטומאה על הדברים הטהורים, וזאת כאשר עוביים של המיטלטלין המאהילים הוא **בעבי המרדע** כעובי מלמד הבקר, היינו כשיש בהיקפם שיעור טפח*, אע"פ שאין ברוחבם שיעור טפח, וכבר מבואר הטעם במסכת כלים (יז, ח) שהואיל ודבר שיש ברוחבו טפח מביא את הטומאה מן התורה, לפיכך גזרו חכמים בכלים המיטלטלים שיש בהיקפם טפח משום כלים שמיטלטלים שיש ברוחבם טפח. **אמר רבי טרפון: אקפח את בני שזו הלכה מקפחת** היינו שאמר בלשון שבועה שאקבור את בני אם אין זו הלכה קטועה ומשובשת, שכן **ששמע השומע** כשנשאלה השאלה בבית המדרש בעקבות מעשה שהיה, ושמע את הדין שהמרדע שהאהיל על המת מטמא **וטעה** בטעם הדין, שלא ידע משום מה פסקו חכמים שהמרדע מטמא, וכך היה המעשה **שהאכר עובר** בשדה **והמרדע מונחת על כתפו, והאהיל צדו אחד על הקבר** שבשדה, **וטמאוהו** וטמאו חכמים את המרדע **משום כלים המאהילים על המת** לפי שהכלי עצמו המאהיל על המת נטמא בכל שהוא, ואין צריכים לרוחב טפח אלא כדי להביא טומאה על דברים שבצידו השני, וכיוון שנשא האיכר את המרדע על כתפו, טימאו גם אותו, כדין אדם שנגע בכלי שנטמא במת, שהוא טמא טומאת שבעה, או משום טומאה בחיבורים, אבל השומע שמע דין זה וטעה וחשב שטימאו את האיכר טומאת שבעה משום שהמרדע האהיל עליו ועל הקבר, ומכאן הסיק בטעות שההלכה היא שהמיטלטלים מביאים את הטומאה בעובי המרדע. **אמר רבי עקיבא: אני אתקון, שיהו דברי חכמים** שאמרו כל המיטלטלים מביאים את הטומאה בעובי המרדע **קיימין קיימים**, שכן כוונתם היא: **שיהו כל המיטלטלין מביאין את הטמאה על אדם הנושאן בעבי המרדע** הנושא מטלטלים שהם כעובי המרדע, היינו שאין ברוחבם טפח ויש בהיקפם טפח, והמיטלטלים האהילו על המת, אע"פ שמן התורה אינו טמא משום אוהל אלא משום מגע, ויש שאינו טמא אלא טומאת ערב, כגון אם המיטלטלים לא נגעו בגופו אלא בבגדו, מכל מקום חששו חכמים שמא יטעו ויאמרו שנטמא משום אוהל הואיל ויש בהיקפם טפח, וכיוון שאינו טמא אלא טומאת ערב, יבואו להסיק שכל טומאת אוהל אין בה אלא טומאת ערב, לפיכך גזרו חכמים שיהא טמא מדבריהם טומאת שבעה משום אוהל, **ועל עצמן בכל שחן** המיטלטלים עצמם המאהילים על המת נטמאים בכל שהם, כמו שכבר הזכרנו לעיל בדברי רבי טרפון, **ועל שאר אדם** שאינו נושא את המיטלטלים, אלא הם מאהילים עליו ועל המת **וכלים** או שהמיטלטלים מאהילים על כלים ועל המת **בפותח טפח** אין המיטלטלים מביאים את הטומאה אלא אם כן יש בהם רוחב טפח, אבל אם אין ברוחבם טפח, אע"פ שיש בהיקפם טפח, אינם מביאים את הטומאה, שהואיל ואין כאן טומאה כלל, לא שייך לגזור על היקפם משום רחבם.

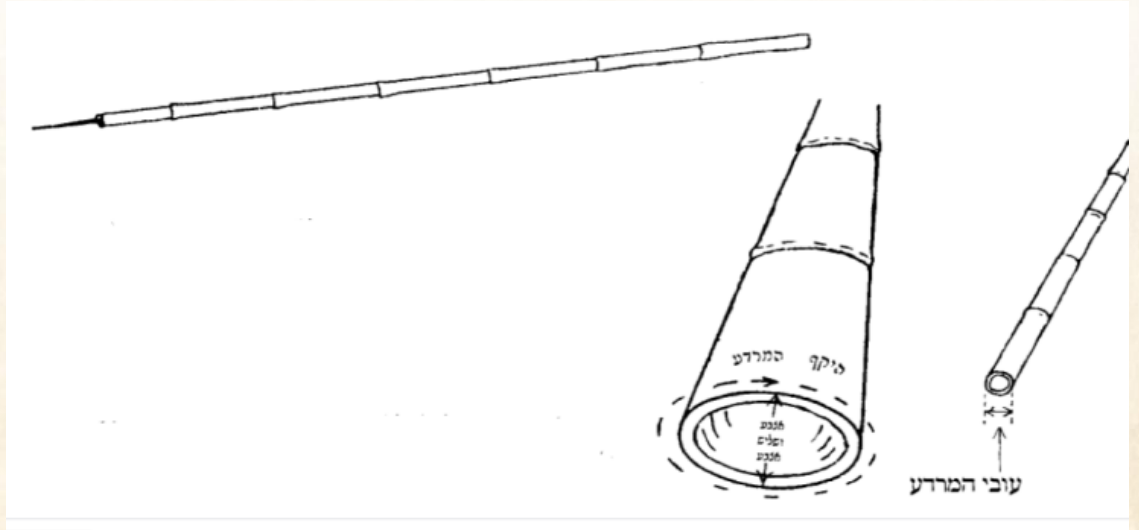

ברטנורא משנה א

by Getty